

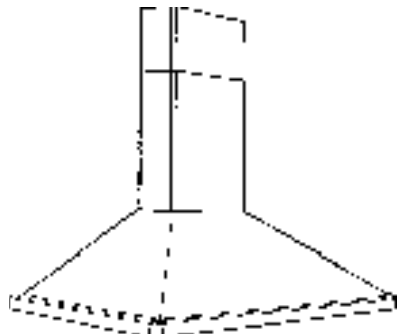

# NOVA

## Wall Mount Canopy Rangehood

- Installation Instructions
- Use and Care Information



### READ AND SAVE THESE INSTRUCTIONS

The Installer must leave these instructions with the homeowner. The homeowner must keep these instructions for future reference and for local electrical inspectors' use.

### READ THESE INSTRUCTIONS BEFORE YOU START INSTALLING THIS RANGEHOOD

**WARNING: - TO REDUCE THE RISK OF A RANGE TOP GREASE FIRE:** *Never leave surface units unattended at high settings. Boilovers cause smoking and greasy spillovers that may ignite. Heat oils slowly on low or medium setting. Always turn hood ON when cooking at high heat or when cooking flaming foods. Clean ventilating fans frequently. Grease should not be allowed to accumulate on fan or filter. Use proper pan size. Always use cookware appropriate for the size of the surface element.*

**WARNING: - TO REDUCE THE RISK OF INJURY TO PERSONS IN THE EVENT OF A RANGE TOP GREASE FIRE, OBSERVE THE FOLLOWING:** *SMOTHER FLAMES with a close-fitting lid, cookie sheet, or metal tray, then turn off the burner. BE CAREFUL TO PREVENT BURNS. If the flames do not go out immediately EVACUATE AND CALL THE FIRE DEPARTMENT. NEVER PICK UP A FLAMING PAN - You may be burned. DO NOT USE WATER, including wet dishcloths or towels - a violent steam explosion will result. Use an extinguisher ONLY if: 1. You know you have a Class ABC extinguisher, and you already know how to operate it. 2. The fire is small and contained in the area where it started. 3. The fire department is being called. 4. You can fight the fire with your back to an exit.*

ALL WALL AND FLOOR OPENINGS WHERE THE RANGEHOOD IS INSTALLED MUST BE SEALED.

This rangehood requires at least 24" of clearance between the bottom of the rangehood and the cooking surface or countertop. This minimum clearance may be higher depending on local building code. For example, for gas ranges, a minimum of 30" may be required. The maximum depth of overhead cabinets is 13". Overhead cabinets on both sides of this unit must be a minimum of 18" above the cooking surface or countertop. Consult the cooktop or range installation instructions given by the manufacturer before making any cutouts. **MOBILE HOME INSTALLATION** The installation of this rangehood must conform to the Manufactured Home Construction and Safety Standards, Title 24 CFR, Part 3280 (formerly Federal Standard for Mobile Home Construction and Safety, Title 24, HUD, Part 280). Four wire power supply must be used and the appliance wiring must be revised. See Electrical Requirements.

### LISEZ BIEN CETTE FICHE AVANT D'INSTALLER LA HOTTE

**AVERTISSEMENT - POUR MINIMISER LE RISQUE D'UN FEU DE GRAISSE SUR LA TABLE DE CUISSON :** *Ne jamais laisser un élément de la table de cuisson fonctionner sans surveillance à la puissance de chauffage maximale; un renversement/débordement de matière grasseuse pourrait provoquer une inflammation et le génération de fumée. Utiliser toujours une puissance de chauffage moyenne ou basse pour le chauffage d'huile. Veiller à toujours faire fonctionner le ventilateur de la hotte lors d'une cuis-son avec une puissance de chauffage élevée ou lors de la cuisson d'un mets à flamber. Nettoyer fréquemment les ventila-teurs d'extraction. Veiller à ne pas laisser de la graisse s'accumuler sur les surfaces du ventilateur ou des fil-tres. Utiliser toujours un ustensile de taille appropriée. Utiliser toujours un ustensile de taille adapté à la taille de l'élé-ment chauffant.*

**AVERTISSEMENT: - POUR PRÉVENIR LES BLESSURES EN CAS DE FEU SUIVRE LES RECOMMANDATIONS SUIVANTES:** *ÉTOUFFEZ LE FEU avec un couvercle métallique et fermez le brûleur. Si le feu ne s'éteint pas tout de suite, QUITTEZ LES LIEUX ET APPELEZ LES POMPIERS. NE TOUCHEZ JAMAIS UNE CASSEROLE EN FLAMMES. N'UTILISEZ JAMAIS DE L'EAU ou un torchon mouillé pour éteindre le feu - ce qui pourrait causer une explosion de vapeur. N'utilisez un extincteur que si: 1. Vous avez un modèle ABC et vous connaissez bien son mode d'emploi. 2. Le feu est petit et peu répandu. 3. Les pompiers sont déjà prévenus. 4. Vous avez une sortie derrière vous.*

TOUTE OUVERTURE DANS LE MUR OU LE PLANCHER À PROXIMITÉ DE LA HOTTE DOIT ÊTRE SCELLÉ

Gardez 24 po. de hauteur entre le bas de la hotte et la surface de cuisson. Cette hauteur minimum peut être plus haute suivant le code municipal. Par exemple, les cuisinières à gaz peuvent requérir 30 po. de hauteur. Les armoires au-dessus ne dépasseront pas 13 po. de profondeur. Les armoires au-dessus de chaque côté devront être au moins à 18 po. au-dessus de la surface de cuisson. Consultez la fiche technique avant de découper les armoires. L'installation de cette hotte doit être conforme aux Règlements de Manufactured Home Construction and Safety Standards, titre 24 CFR, Section 3280 (anciennement Federal Standard for Mobile Home Construction and Safety Standards, titre 24 CFR, Section 3280 (anciennement Federal Standard for Mobile Home Construction and Safety, titre 24, HUD, Section 280). Le branchement électrique se fait avec un raccordement à 4 fils. Consultez la fiche technique électrique.

## VENTING REQUIREMENTS

Determine which venting method is best for your application. Ductwork can extend either through the wall or the roof.

The length of the ductwork and the number of elbows should be kept to a minimum to provide efficient performance. The size of the ductwork should be uniform. Do not install two elbows together. Use duct tape to seal all joints in the ductwork system. Use caulking to seal exterior wall or floor opening around the cap.

Flexible ductwork is not recommended. If it is used, each foot of flexible ductwork used is equivalent to two feet of straight metal ductwork when calculating the ductrun length. Thus, a flexible elbow equals two standard elbows.

Make sure there is proper clearance within the wall or floor for exhaust duct before making cutouts. Do not cut a joist or stud unless absolutely necessary. If a joist or stud must be cut, then a supporting frame must be constructed. For best results, remote blowers should transition to 9" round duct as soon as possible. If small ducting is used, it should be transition to 9" round as soon as possible.

**WARNING - To Reduce The Risk Of Fire, Use Only Metal Ductwork.**

### ELECTRICAL REQUIREMENTS

## WARNING

- Venting system **MUST** terminate outside the home.
- **DO NOT** terminate the ductwork in an attic or other enclosed space.
- **DO NOT** use 4" laundry-type wall caps.
- Flexible-type ductwork is not recommended.
- **DO NOT** obstruct the flow of combustion and ventilation air.
- Failure to follow venting requirements may result in a fire.

A 120 volt, 60 Hz AC-only electrical supply is required on a separate 15 amp circuit, fused on both sides of the line. A time-delay fuse or circuit breaker is recommended. The fuse must be sized per local codes in accordance with the electrical rating of this unit as specified on the serial/rating plate located inside the unit near the field wiring compartment. **THIS UNIT MUST BE CONNECTED WITH COPPER WIRE ONLY.** Wire sizes must conform to the requirements of the National Electrical Code, ANSI/NFPA 70 - latest edition, and all local codes and ordinances. Wire size and connections must conform with the rating of the appliance. Copies of the standard listed above may be obtained from:

National Fire Protection Association  
Batterymarch Park  
Quincy, Massachusetts 02269

This appliance should be connected directly to the fused disconnect (or circuit breaker) through flexible, armored or nonmetallic sheathed copper cable. Allow some slack in the cable so the appliance can be moved if servicing is ever necessary. A UL Listed, 1/2" conduit connector must be provided at each end of the power supply cable (at the appliance and at the junction box).

When making the electrical connection, cut a 1 1/4" hole in the wall. A hole cut through wood must be sanded until smooth. A hole through metal must have a grommet.

**SUITABLE FOR USE WITH SOLID STATE SPEED CONTROLS.**

**WARNING - TO REDUCE THE RISK OF FIRE, ELECTRICAL SHOCK, OR INJURY TO PERSONS, OBSERVE THE FOLLOWING: Use this unit only in the manner intended by the manufacturer. If you have any questions, contact the manufacturer.**

**Before servicing or cleaning unit, switch power off at service panel and lock the service disconnecting means to prevent power from being switched on accidentally. When the service disconnecting means cannot be locked, securely fasten a prominent warning device, such as a tag, to the service panel.**

**CAUTION: For General Ventilating Use Only. Do Not Use To Exhaust Hazardous or Explosive Materials and Vapors.**

**WARNING - TO REDUCE THE RISK OF FIRE, ELECTRICAL SHOCK, OR INJURY TO PERSONS, OBSERVE THE FOLLOWING: Installation Work And Electrical Wiring Must Be Done By Qualified Person(s) In Accordance With All Applicable Codes And Standards, Including Fire-Rated Construction.**

**Sufficient air is needed for proper combustion and exhausting of gases through the flue (chimney) of fuel burning equipment to prevent backdrafting. Follow the heating equipment manufacturer's guideline and safety standards such as those published by the National Fire Protection Association (NFPA), and the American Society for Heating, Refrigeration and Air Conditioning Engineers (ASHRAE), and the local code authorities.**

**When cutting or drilling into wall or ceiling, do not damage electrical wiring and other hidden utilities.**

**Ducted fans must always be vented to the outdoors.**

## WARNING

- Electrical ground is required on this rangehood.
- If cold water pipe is interrupted by plastic, nonmetallic gaskets or other materials, **DO NOT** use for grounding.
- **DO NOT** ground to a gas pipe.
- **DO NOT** have a fuse in the neutral or grounding circuit. A fuse in the neutral or grounding circuit could result in electrical shock.
- Check with a qualified electrician if you are in doubt as to whether the rangehood is properly grounded.
- Failure to follow electrical requirements may result in a fire.

## RÈGLEMENTS D'ÉVACUATION

Confirmer la sortie d'évacuation - soit par le mur, soit par le toit.

Utilisez une longueur de tuyauterie minimale avec les moindres de coudes pour la plus grande efficacité. Le diamètre de tuyauterie doit être uniforme. N'installez jamais 2 coudes ensemble. Scellez bien tous les joints avec un ruban adhésif métallique à l'intérieur et scellez bien le clapet extérieur avec du calfeutrage.

Utilisez un tuyau d'évacuation rigide lorsque possible. Un tuyau flexible égale deux fois plus qu'un tuyau rigide, ce qui réduit la puissance d'évacuation.

Veillez à ce que l'espace pour le tuyau soit ample - ainsi on n'aurait pas besoin de découper les supports de mur intérieur. Si ce découpage est nécessaire, veillez bien à ce qu'un renforcement soit mis en place.

Pour de meilleurs résultats, utilisez un tuyau de transition de 9 pouces dès que possible.

**AVERTISSEMENT - Pour Ne Pas Risquer Un Feu, Utilisez Seulement Les Matériaux Métalliques.**

 **AVERTISSEMENT**

- Le système d'évacuation DOIT sortir à l'extérieur.
- N'ÉVACUEZ PAS le conduit soit dans une mansarde soit dans un espace enfermé.
- N'UTILISEZ PAS un clapet de séchoir à 4 pouces.
- N'utilisez pas un conduit flexible.
- N'ENCOMBREZ PAS la circulation d'air.
- Faute de suivre cet avertissement pourrait occasionner un feu.

### FICHE TECHNIQUE ÉLECTRIQUE

Le raccordement électrique doit se faire avec un circuit séparé de 15 ampères (fusible de chaque côté) à 120V, 60 Hz, courant alternatif. On recommande un coupe-circuit. La taille du fusible doit se conformer aux codes municipaux suivant la spécification électrique sur la plaque intérieure. Le diamètre du fil devra aussi se conformer aux règlements du code national électrique, ANSI/NFPA 70 - ainsi qu'aux règlements locaux et les spécifications de cet appareil. On peut obtenir ces informations chez:

l'Association Nationale de la Prévention du Feu  
Batterymarch Park  
Quincy, Massachusetts 02269

Raccordez cet appareil directement au coupe-circuit avec un fil flexible couvert en cuivre en laissant un peu de lâchement dans le fil pour permettre le déplacement de l'appareil. Veillez à ce qu'un contact d'un demi-pouce (1/2 po.) soit installé à chaque bout de fil (soit à l'appareil ainsi qu'à la boîte à fusible).

Faites un trou de 1 1/4 po. dans le mur. S'il s'agit d'un trou en bois - sablez-le bien, tandis qu'un trou passant par le métal demande un bouche-trou.

**A utiliser avec un dispositif de réglage de vitesse à semi-conducteurs.**

**AVERTISSEMENT – POUR MINIMISER LES RISQUES D'INCENDIE, CHOC ÉLECTRIQUE OU DOMMAGES CORPORELS, OBSERVER LES PRESCRIPTIONS SUIVANTES: Suivez les recommandations du fabricant et entre en communication avec lui pour toute information.**

**Fermez le courant avant tout entretien et veillez à ce qu'il reste fermé. Si on ne peut pas verrouiller le panneaux du service électrique, affichez un avis de danger sur la porte.**

**AVIS: Pour L'évacuation Générale - Veillez à Ne Pas Evacuer Des Matériaux Ou Vapeurs Explosif.**

**AVERTISSEMENT – POUR MINIMISER LES RISQUES D'INCENDIE, CHOC ÉLECTRIQUE OU DOMMAGES CORPORELS, OBSERVER LES PRESCRIPTIONS SUIVANTES: L'installation Et Le Raccordement Electrique Doivent Se Faire Par Un Technicien Qualifié Selon Tous Les Codes Municipaux.**

**Afin d'obtenir un rendement maximal en ce qui a trait à la combustion ainsi qu'à l'évacuation des gaz par la conduite de cheminée, une bonne aération est nécessaire pour tous les appareils à combustion. Suivez les conseils et mesures de sécurité du fournisseur tels que ceux publiés par l'Association Nationale de la Sauvegarde contre l'Incendie et l'Association Américaine d'Ingénieurs de Chauffage, Frigorifaction et Air Climatisé ainsi que les codes municipaux.**

**En perçant un mur veillez à ne pas perforer un autre fil électrique.**

**Une hotte à évacuation extérieure doit être raccordée à l'extérieur.**

 **AVERTISSEMENT**

- Une prise à terre est nécessaire pour cette hotte.
- N'utilisez pas un tuyau à l'eau froide pour la mise à terre s'il est branché à un joint plastique, non-métallique ou autre.
- NE JOIGNEZ PAS la mise à terre à conduit de gaz.
- N'INSTALLEZ PAS un fusible dans le circuit de mise à terre - ce qui peut causer une secousse électrique.
- Vérifiez avec un électricien certifié à ce que la hotte soit bien mise à terre.
- Faute de suivre ces recommandations pourrait occasionner un feu.

**TOOLS NEEDED FOR INSTALLATION**

- Saber Saw or Jig Saw
- Drill
- 1 1/4" Wood Drill Bit
- Pliers
- Phillips Screwdriver
- Flat Blade Screwdriver
- Wire Stripper or Utility Knife
- Metal Snips
- Measuring Tape or Ruler
- Level
- Pencil
- Caulking Gun
- Duct Tape

**PARTS SUPPLIED FOR INSTALLATION**

- 1 Hardware Package
- 1 Literature Package

**PARTS NEEDED FOR INSTALLATION**

- 2 Conduit Connectors
- Power Supply Cable
- Wiring Cable - Optional Remote Blower Only
- 1 Wall or Roof Cap
- All Metal Ductwork

**PLAN THE INSTALLATION**

This rangehood can be installed as either ducted or ductless. The blower can be vented through the wall or ceiling. To vent through a wall, a 90° elbow is used. When installed ductless, the rangehood vents out of grates on the sides of the chimney. Ductless installations require a Ductless Kit, available from your dealer.

This rangehood can be used with an optional remote blower. If a remote blower is used, then the internal blower must be removed and discarded. Both blowers cannot be used together. The remote blower connects to the rangehood using a separate wiring cable not supplied with the rangehood. The wiring cable should be installed at the same time as the ductwork.

**WARNING!** BEFORE MAKING ANY CUTS OR HOLES FOR INSTALLATION, DETERMINE WHICH VENTING METHOD WILL BE USED AND CAREFULLY CALCULATE ALL MEASUREMENTS.

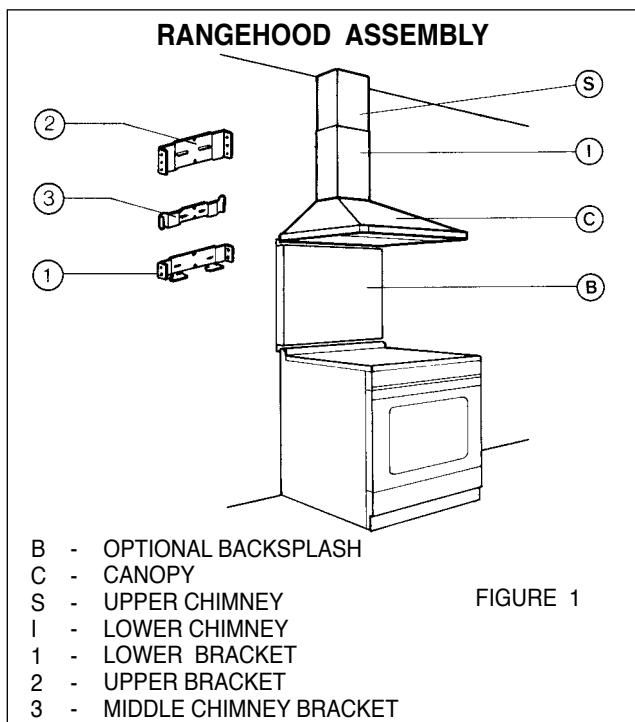

**INSTALLATION DIMENSIONS**

The Nova chimney is adjustable and designed to meet varying ceiling heights. FIGURE 2 illustrates the standard installation for the Nova which requires the canopy to be mounted 24" above the countertop. The chimney can be adjusted for ceilings between 8 feet and 9 feet.

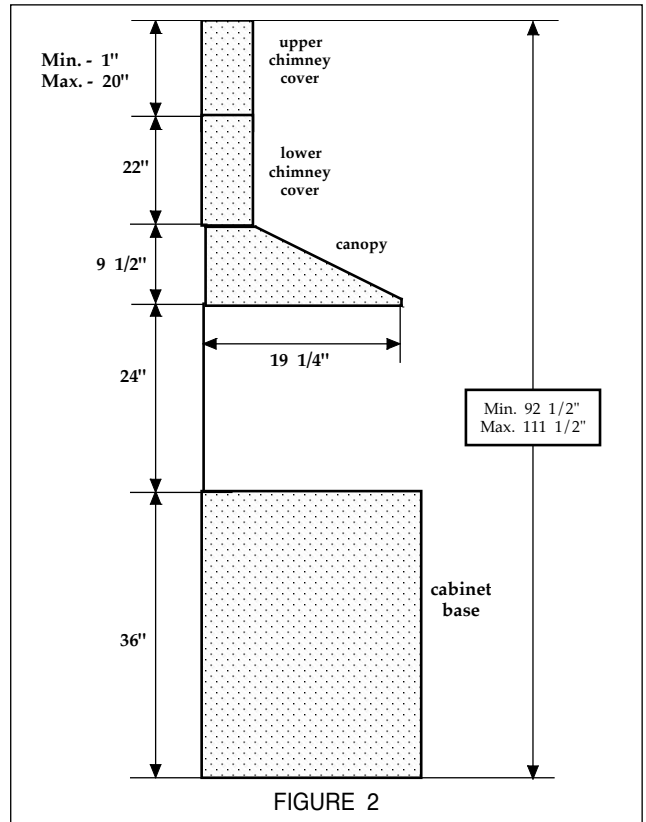

**CALCULATE THE DUCTRUN LENGTH**

The ductrun should not exceed 35 feet if ducted with 3 1/4" by 10" rectangular duct and 60 equivalent feet if ducted with 9" round ductwork. Calculate the length of the ductwork by adding the equivalent feet in FIGURE 3 for each piece of duct in the system. An example is given in FIGURE 4. For best results, use no more than three 90° elbows. Make sure that there is a minimum of 24" of straight duct between elbows if more than one is used. Do not install two elbows together. Remote blowers require 9" round duct.

45° Elbow	7.0 feet	9 Feet Straight Duct	9.0 feet
90° Elbow	5.0 feet	2 - 90° Elbows	10.0 feet
90° Flat Elbow	12.0 feet	Wall Cap	0.0 feet
Wall Cap	0.0 feet	Total System	19.0 feet

FIGURE 3

FIGURE 4

**⚠ WARNING**

**PERSONAL INJURY HAZARD**

Because of the weight and size of the rangehood canopy, two or more people are needed to move and safely install the rangehood canopy.

Failure to properly lift rangehood could result in damage to the product or personal injury.

## PREPARE THE WALL

1. Disconnect and move freestanding range from cabinet opening to provide easier access to upper cabinet and rear wall. Put a thick, protective covering over cooktop, set-in range or countertop to protect from damage or dirt.
2. Determine and clearly mark with a pencil the center line on the wall where the rangehood will be installed.
3. The Nova attaches to the wall by three mounting brackets, points 1, 2 and 3 in FIGURE 5. The canopy of the rangehood hangs from two metal flanges that extend from bracket #1. This bracket must be mounted with the flanges on the bottom of the bracket. The dimensions in FIGURE 5 are for mounting the canopy 24" above the cooking surface.

If a backsplash is to be used with this rangehood, it must be installed before the rangehood. Installation instructions for the backsplash are supplied in its box. The height of the backsplash will determine the bottom edge of the canopy.

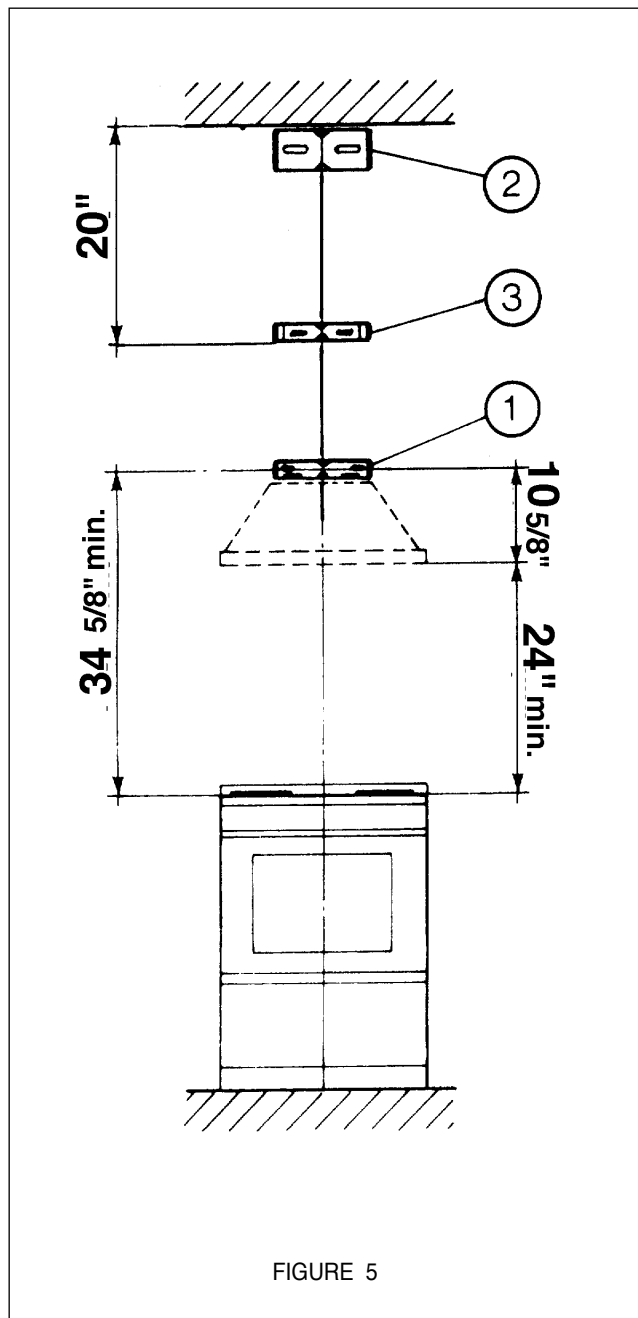

4. The chimney attaches to the wall by two additional brackets, points 2 and 3 in FIGURE 5 which illustrates the positioning of the chimney brackets. The largest bracket, #2, should be installed about 1/8" away from the ceiling. The middle bracket (bright metal) must be installed with the ends touching the wall and the curves facing outward. The middle bracket must be installed at the bottom point of the upper chimney sleeve.

Determine the proper location for each bracket and install the brackets on the wall. **MAKE SURE THAT THE BRACKETS ARE SECURELY FASTENED TO THE WALL.**

5. Determine and make all necessary cuts in the wall for the ductwork. Install the ductwork before the rangehood.

6. Determine the proper location for the Power Supply Cable as indicated in FIGURE 6. Use a 1 1/4" Drill Bit to make this hole. Run the Power Supply Cable. Use caulking to seal around the hole. **DO NOT** turn on the power until installation is complete. For remote blowers, a separate wiring cable is required. **DO NOT WIRE THE REMOTE BLOWER INTO THE FIELD WIRING HOUSING OR CONNECT WITH THE POWER SUPPLY CABLE.**

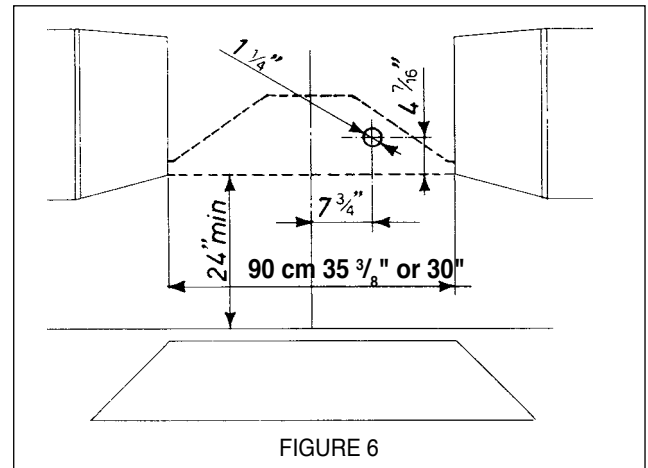

## INSTALL THE RANGEHOOD

1. Remove the unit from the carton and place on a flat surface for assembly. Cover the surface to prevent accidental damage. Remove all parts including the mounting hardware before discarding the carton.
2. Remove the grease filters from the unit and set aside. The grease filters are removed by pressing the handle in front of the filter as indicated in FIGURE 7. When replacing, make sure that the filters are properly positioned with the handles in front and visible.

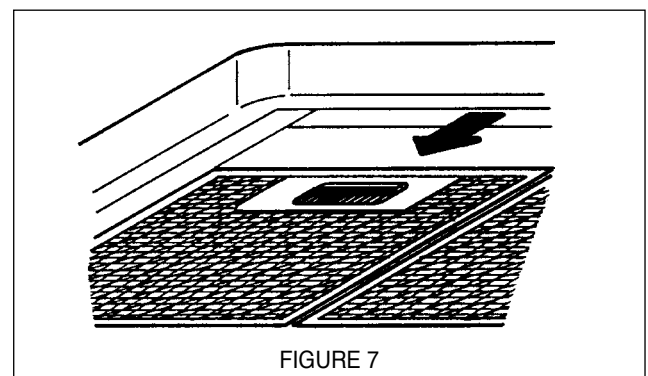

3. Remove the cover from the field wiring compartment. Remove the wiring electrical knockout using a flat-blade screwdriver. Feed the Power Supply Cable through the electrical knockout.

4. Rotate the two adjustment screws ( R in FIGURE 8 ) until inserted halfway in the slot. Hang the canopy on the bracket. The canopy hangs from the flanges on the lower bracket. Due to the weight of the canopy, two people should lift it to avoid injuries. Make sure that the tabs are fully inserted into the slots and that the canopy is secure on the bracket.

5. The height of the canopy can be adjusted by rotating the two screws (R) indicated in FIGURE 8. These are also used to insure that the canopy is level.

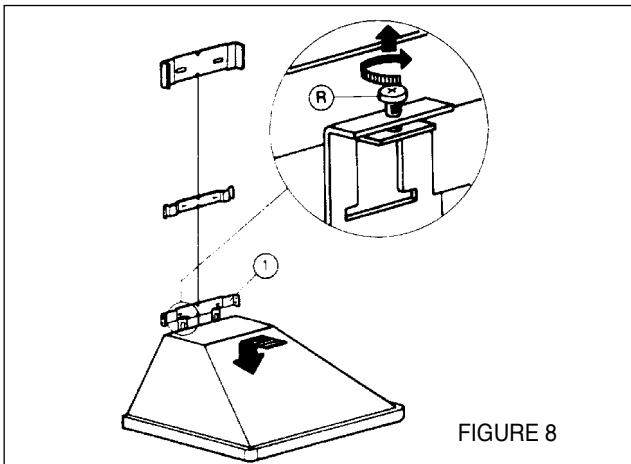

6. Connect the Power Supply Cable to the rangehood. Attach the White lead of the power supply to the White lead of the rangehood with a twist-on type wire connector. Attach the Black lead of the power supply to the Black lead of the rangehood with a twist-on type wire connector. Connect the Green ( Green and Yellow ) ground wire under the Green grounding screw.

7. If your installation uses a remote blower, connect the wiring cable for the remote blower. DO NOT connect the remote blower to the Power Supply Cable. The wiring diagram for this rangehood is supplied next to the Use and Care Information on the rear of the Installation Instructions.

8. Replace the field wiring compartment cover and the grease filters

**For ductless installations:**

Ductless installations require a ductless kit. This kit consists of a lower chimney cover with holes for the exhaust air, a ductless diverter, two grids to cover the holes in the chimney cover, two charcoal filters. The ductless diverter must be installed before the lower chimney cover is attached as in FIGURE 9. The lower chimney cover without holes should be discarded. Once the lower chimney cover with holes is installed, the grids are inserted into the holes as illustrated in FIGURE 10.

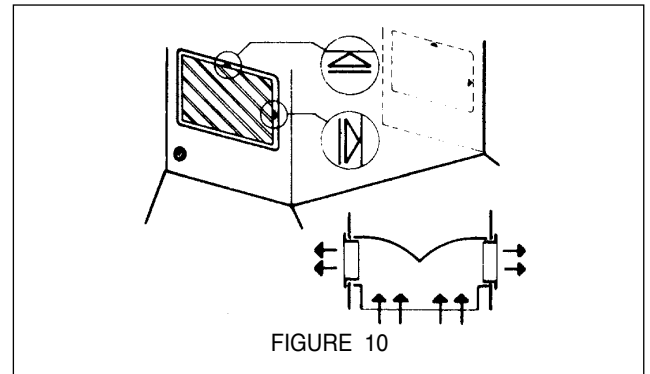
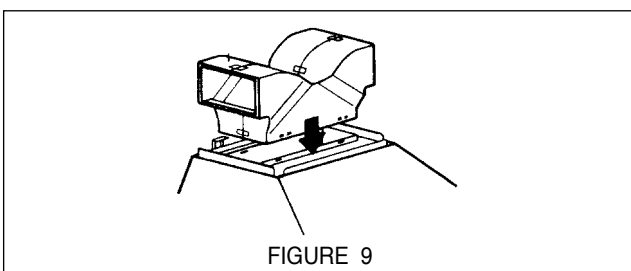

9. For ducted installations, the damper must be attached to the exhaust opening on the top of the canopy. Two small phillips screws are provided with the damper to attach it to the canopy. Connect the ductwork and seal all connections with duct tape.

10. The chimney must be attached to the body of the rangehood. The upper section of the chimney (S) must be installed first, then the lower section (L). Both sections are secured to the wall under the mounting brackets as indicated in FIGURE 11. Once the chimney is in the final position, screws are used to secure the top and bottom of the chimney to the brackets.

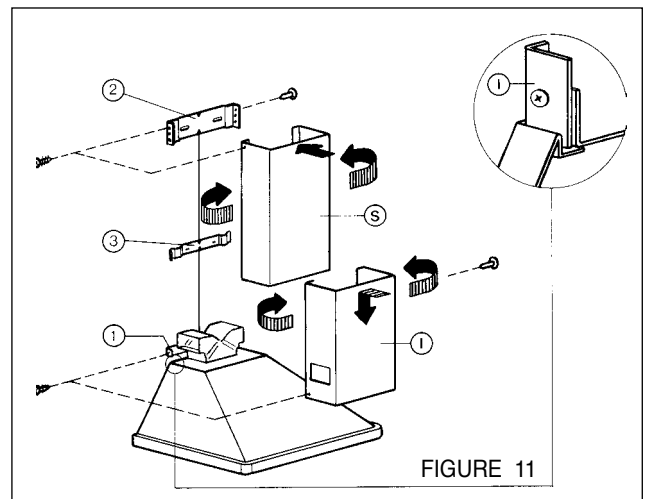

11. Turn the power supply on. Turn on blower and light. The rangehood controls are located in a gray panel on the canopy's underside. To open the panel, press up on the front edge and release as indicated in FIGURE 12. If the rangehood does not operate, check that the circuit breaker is not tripped or the house fuse blown. If the unit still does not operate, disconnect the power supply and check that the wiring connections have been made properly.

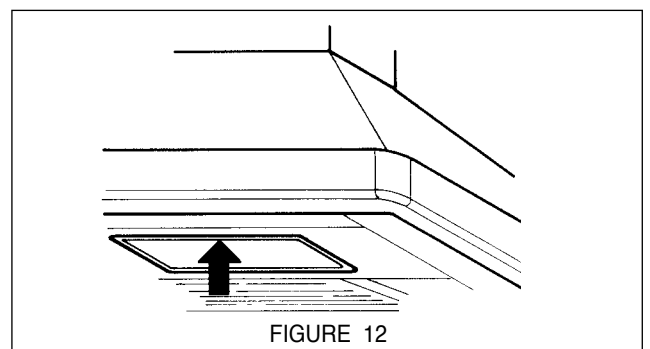

## WARRANTY & SERVICE

This rangehood carries a limited warranty against manufacturer's defects. To obtain warranty service, contact the dealer from whom you purchased the rangehood, or the local Faber distributor. If you cannot identify a local Faber distributor, contact Faber USA at (508) 358-5353 for the name of a distributor in your area.

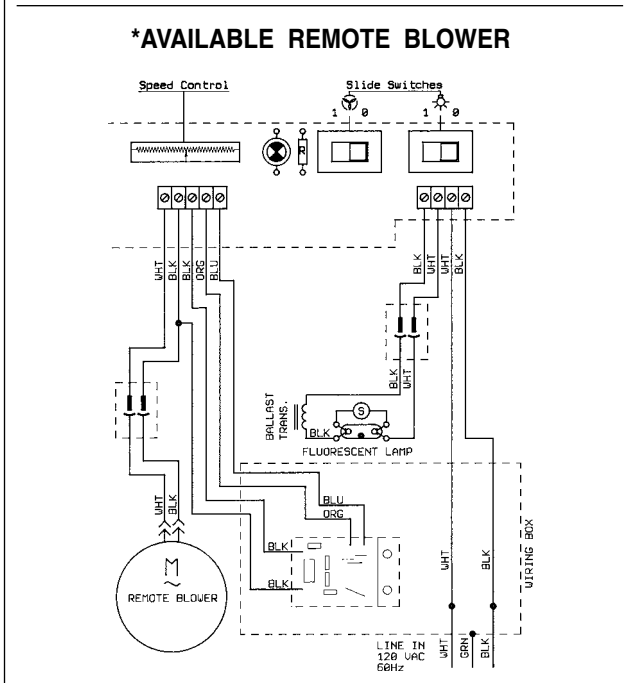
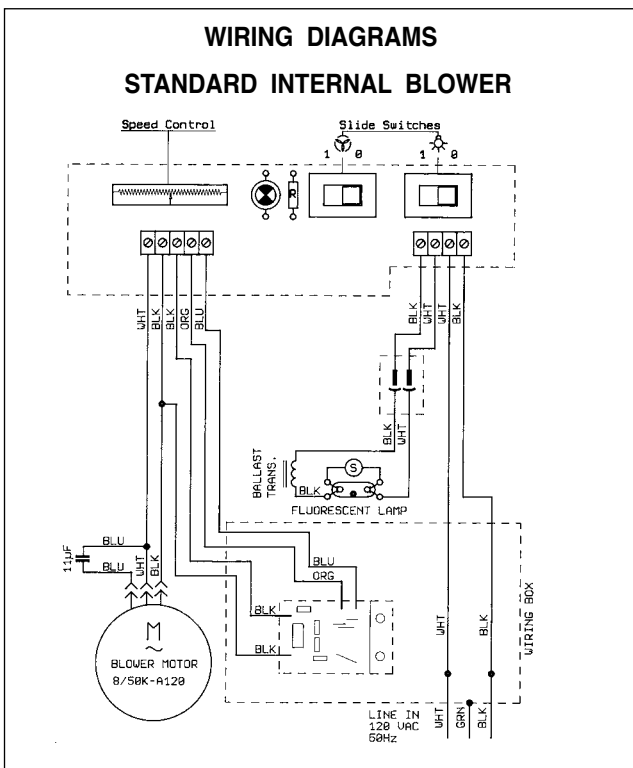

• This rangehood uses Fluorescent Lamp Type F33-15W-T8 and Starter Type S2.

\* If a remote blower is used with this rangehood, current draw must not exceed 4 amps.

## USE AND CARE INFORMATION

This rangehood system is designed to remove smoke, cooking vapors and odors from the cooktop area.

### **Rangehood Control Panel**

The control panel, located on the right-hand side under the canopy, is designed to disappear from view when not needed. To open, press upward on the front edge and release. The panel will drop into sight. To close, push upward on the bottom left corner of the control panel and it will slide up into the hood. The position and function of each control button is indicated in FIGURE 13.

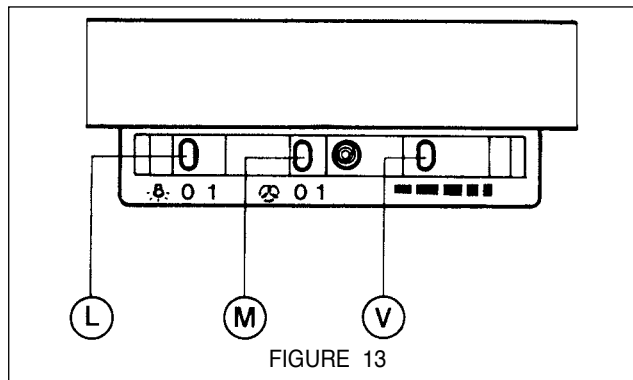

### **Light On/Off Button ( L )**

On/Off switch for the fluorescent light. Move the switch to "1" to turn the light ON and to "0" to turn it OFF.

### **Blower On/Off Button ( M )**

On/Off switch for the blower. Move the switch to "1" to turn the blower ON and to "0" to turn it OFF.

### **Blower Speed Button ( V )**

Variable speed control for blower. Move the switch to the far left for LOW Speed and to the far right for HIGH speed.

### **For Best Results**

Start the rangehood before cooking and allow the unit to operate for several minutes after cooking is complete to clear all smoke and odors from the kitchen.

### **Cleaning**

The metal grease filters should be cleaned frequently in hot detergent solution or washed in the dishwasher. Clean painted hoods with hot soapy water. Stainless steel cleaner should be used on stainless rangehoods. Abrasives and scouring agents can scratch stainless steel finishes and should not be used to clean finished surfaces.

### **Replacing the Fluorescent Light**

To replace the fluorescent light shown in FIGURE 14, remove the diffuser clips (T) from both ends of the glass diffuser. Carefully slide the glass diffuser all the way to the right. Lower the left end of the glass below the support flange (Z), then remove the glass by sliding it back to the left. Replace the diffuser glass by reversing these directions.

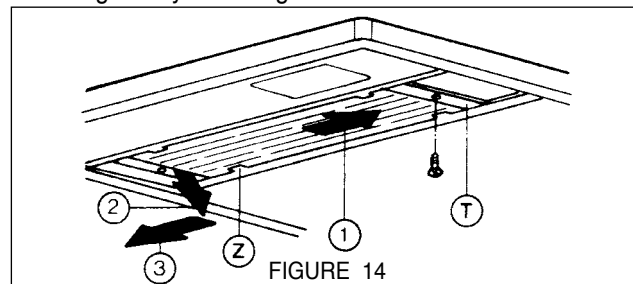

## OUTILS NÉCESSAIRES À L'INSTALLATION

- Scie sauteuse ou à découper
- Perceuse
- Mèche à bois 1 1/4 po
- Pincettes
- Tournevis Phillips
- Tournevis à lame plate
- Dénudeur de fil ou couteau tout usage
- Pince coupante à fil métallique
- Ruban à mesurer ou règle
- Niveau
- Crayon
- Outil à calfeutrage
- Ruban à conduit

## PIÈCES FOURNIES POUR L'INSTALLATION

- 1 nécessaire de ferrures
- 1 nécessaire de documentation

## PIÈCES NÉCESSAIRES POUR L'INSTALLATION

- 2 connecteurs de conduit
- Câble d'alimentation
- Câblage intérieur - pour ventilateur à distance seulement
- 1 capuchon de mur ou de toit
- Conduit en métal

## PLAN DE L'INSTALLATION

Cette hotte peut être installée avec ou sans conduit. La sortie d'air peut s'effectuer par le mur ou le plafond. Pour une ventilation par le mur, un coude 90° est utilisé. Lorsque installé sans conduit, la ventilation s'effectue par une grille fournie avec la hotte. Les installations sans conduit requièrent un nécessaire approprié disponible chez votre marchand.

Cette hotte peut être utilisée avec un ventilateur à distance optionnel. Dans ce cas, le ventilateur interne doit être enlevé et mis de côté. Les deux ventilateurs ne peuvent fonctionner en même temps. Le ventilateur à distance se branche sur la hotte en utilisant un câblage différent non compris avec la hotte. Ce câblage doit être installé en même temps que le conduit.

**AVERTISSEMENT! AVANT DE FAIRE UNE COUPE OU DES TROUS POUR L'INSTALLATION, DÉTERMINER QUELLE MÉTHODE DE VENTILATION SERA UTILISÉE ET CALCULER LES MESURES DE FAÇON PRÉCISE.**

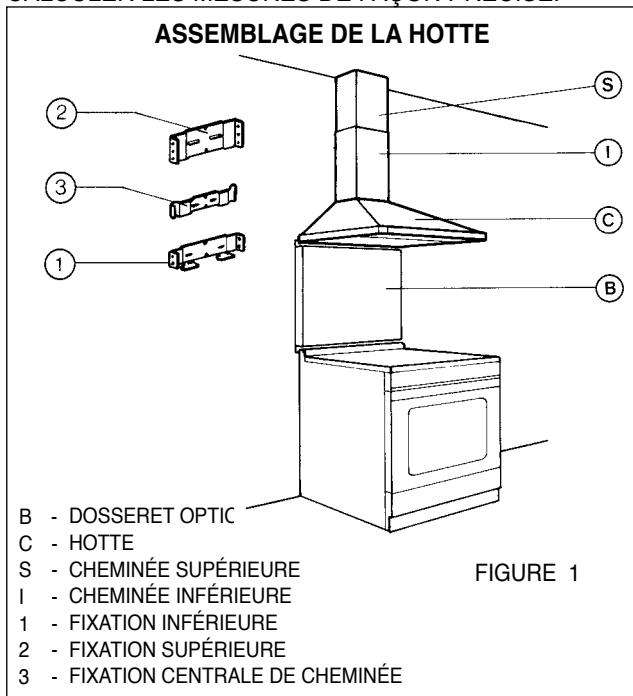

## DIMENSIONS D'INSTALLATION

La cheminée Nova est réglable et est conçue pour répondre aux différentes hauteurs de plafond. La FIGURE 2 illustre l'installation standard pour une Nova laquelle requiert l'installation de la hotte à 24 po au-dessus du plan de travail. La cheminée peut être réglée pour les plafonds de 8 à 9 pi.

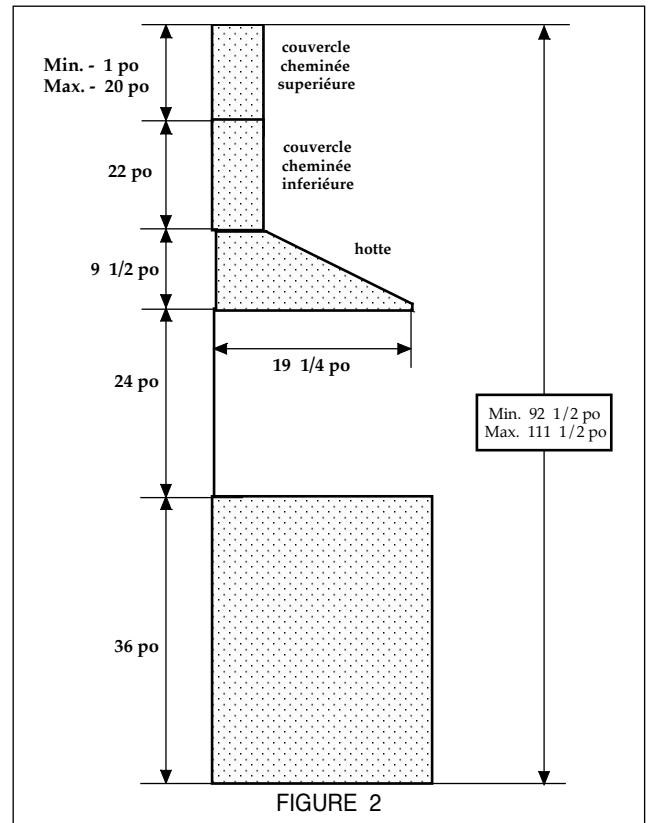

## CALCUL DE LONGUEUR DU CONDUIT

La longueur du conduit ne doit jamais excéder 35 pi s'il s'agit de conduit rectangulaire de 3 1/4 po par 10 po et 60 pi équivalents avec conduit rond de 9 po. Calculer la longueur du conduit en ajoutant l'équivalent en pied de la FIGURE 3 pour chaque pièce du conduit du système. Un exemple est donné à la FIGURE 4. Pour de meilleurs résultats, ne pas utiliser plus de trois coudes de 90°. S'assurer qu'il y ait un minimum de 24 po de conduit droit entre les coudes si l'on utilise plus d'un coude. Ne pas installer deux coudes ensemble. Les ventilateurs à distance requièrent un conduit rond de 9 po.

Coude 45°	7,0 pi	9 pi de conduit droit	9,0 pi
Coude 90°	5,0 pi	2 Coudes 90°	10,0 pi
Coude plat 90°	12,0 pi	Capuchon de mur	0,0 pi
Capuchon de mur	0,0 pi	Système total	19,0 pi

FIGURE 3

FIGURE 4

## ⚠ AVERTISSEMENT

### RISQUE DE BLESSURE

À cause du poids et de la dimension de la hotte, deux ou plusieurs personnes sont nécessaires pour déplacer et installer la hotte de façon sécuritaire.

Si la hotte n'est pas soulevée de façon appropriée, il peut en résulter des dommages au produit ou des blessures.

## PRÉPARATION DU MUR

1. Débrancher et enlever la cuisinière afin d'avoir un meilleur accès aux armoires supérieures et au mur arrière. Placer un recouvrement épais sur la plaque de cuisson, la cuisinière encastrée ou le dessus du comptoir pour protéger des dommages et de la poussière.
2. Déterminer et marquer clairement, à l'aide d'un crayon, la ligne centrale sur le mur où la hotte sera installée.
3. La hotte Nova se fixe au mur avec trois fixations (1, 2, et 3 de la figure 5). Le recouvrement extérieur de la hotte est suspendu par 2 collerettes en métal qui s'allongent à partir de la fixation #1. Cette fixation doit être installée avec les collerettes au bas de la fixation. Et peut être installée de chaque côté dépendamment de la longueur requise. Les dimensions à la FIGURE 5 sont pour l'installation de la hotte à 24 po au-dessus du plan de travail.

Si un dossier est utilisé avec cette hotte, il doit être installé avant la hotte. Les instructions d'installation sont fournies avec le dossier. La hauteur du dossier détermine le bord inférieur de la hotte.

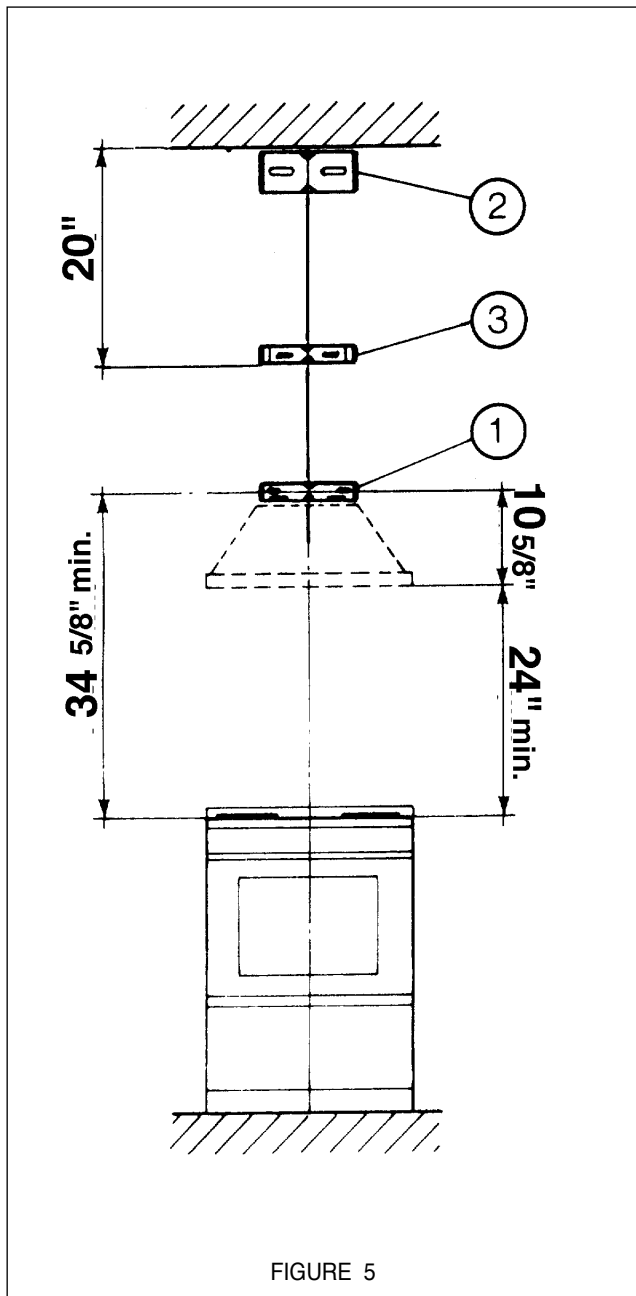

FIGURE 5

4. La cheminée se fixe au mur par deux fixations additionnelles (2 et 3 de la figure 5). La figure 5 illustre la position des fixations de la cheminée. La plus grande fixation (numéro 2) doit être installée à approximativement 1/8 po du plafond. La fixation centrale en métal brillant s'installe avec les extrémités en contact avec le mur et courbes vers l'extérieur. La fixation centrale doit être installée au point inférieur du manchon de la cheminée supérieure.

Déterminer l'emplacement approprié pour chaque fixation et les installer au mur. **S'ASSURER QUE LES FIXATIONS SONT BIEN INSTALLÉES AU MUR.**

5. Déterminer et faire toutes les coupes nécessaires dans le mur pour les conduits. Installer les conduits avant la hotte.
6. Déterminer l'emplacement approprié pour le câble d'alimentation, tel qu'il est indiqué à la FIGURE 6. Utiliser une mèche de 1 1/4 po pour faire un trou et y passer le câble d'alimentation. Utiliser du cafeutrage pour sceller tout autour du trou. NE PAS mettre en circuit tant que l'installation n'est pas complétée. Pour les ventilateurs à distance, un câblage intérieur différent est requis. NE PAS BRANCHER LE VENTILATEUR À DISTANCE AU FILAGE DE LA MAISON OU AU CÂBLE D'ALIMENTATION.

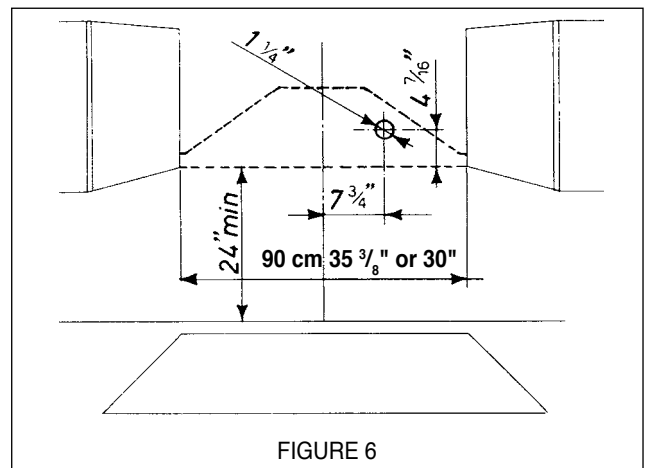

FIGURE 6

## INSTALLATION DE LA HOTTE

1. Retirer l'appareil de la boîte et le déposer sur une surface plate pour l'assemblage. Couvrir la surface pour éviter tout dommage. Retirer toutes les pièces incluant les ferrures avant de jeter la boîte.
2. Retirer les filtres pour la graisse de l'appareil et mettre de côté. Retirer les filtres pour la graisse en pressant sur la poignée à l'avant du filtre, tel qu'il est illustré à la FIGURE 7. Au moment de les replacer, s'assurer que les filtres soient positionnés adéquatement, la poignée vers l'avant et visible.

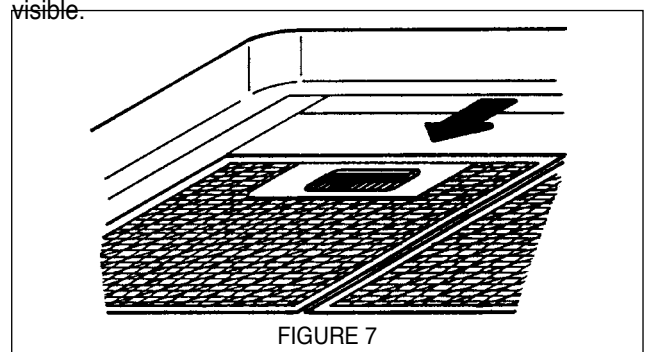

FIGURE 7

3. Retirer le couvercle du compartiment de filage. Retirer la pastille enfonçable de la boîte électrique à l'aide d'un tournevis à lame plate. Passer le câble d'alimentation dans la pastille enfonçable.

4. Tourner les vis (R dans la figure 8) jusqu'à mi-longueur. Suspendre la hotte à la fixation. À cause du poids de la hotte, deux personnes devraient la soulever afin d'éviter toute blessure. S'assurer que la hotte soit en place de façon sécuritaire sur les fixations.

5. La hauteur de la hotte peut être réglée en tournant les vis (R), tel qu'il est indiqué à la FIGURE 8. Elles servent également à s'assurer que la hotte est mise de niveau.

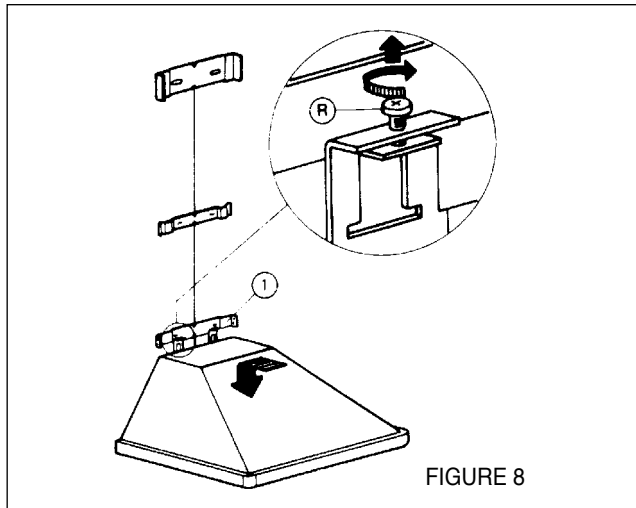

FIGURE 8

6. Brancher le câble d'alimentation sur la hotte. Attacher le fil blanc du câble d'alimentation sur le fil blanc de la hotte avec une cosse. Attacher le fil noir du câble d'alimentation au fil noir de la hotte avec une cosse. Brancher le fil de mise à la terre vert (jaune et vert) sous la vis de mise à la terre verte.

7. Dans le cas d'une installation avec ventilateur à distance, brancher le câblage pour le ventilateur à distance. NE PAS brancher le ventilateur à distance au câble d'alimentation. Le diagramme de filage pour cette hotte est fourni avec les informations « utilisation et entretien ».

8. Replacer le couvercle du compartiment de filage et les filtres pour la graisse.

#### Pour les installations sans conduit :

Les installations sans conduit requièrent le nécessaire sans conduit. Ce nécessaire comprend un couvercle de cheminée inférieure avec trous d'échappement d'air, un déflecteur sans conduit, deux grilles pour couvrir les trous du couvercle de cheminée et deux filtres au charbon. Le déflecteur sans conduit doit être installé avant le couvercle de la cheminée inférieure, comme à la FIGURE 9. Le couvercle de cheminée sans les trous doit être mis de côté. Une fois le couvercle de cheminée inférieure avec trous installé, les grilles sont insérées dans les trous, tel qu'il est illustré à la FIGURE 10.

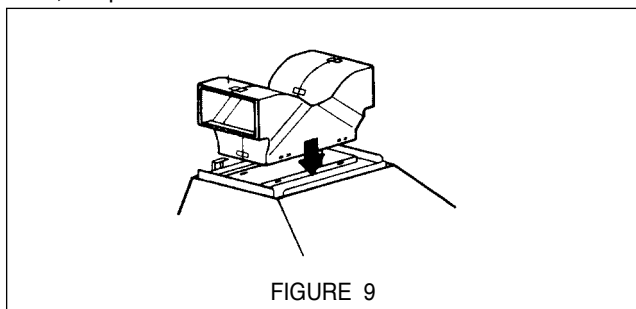

FIGURE 9

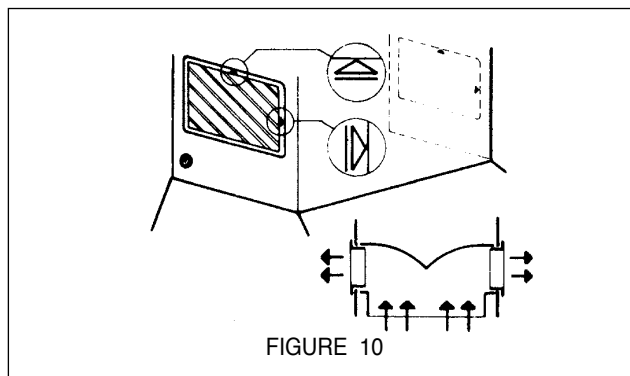

FIGURE 10

9. Pour les installations avec conduits, le registre doit être fixé à l'ouverture d'échappement sur le dessus de la hotte. Deux petites vis Phillips sont fournies avec le registre pour le fixer à la hotte. Brancher les conduits et sceller toutes les connexions avec du ruban à conduit.

10. La cheminée doit être rattachée à la hotte. La section supérieure de la cheminée (S) doit être installée en premier, puis la section inférieure (I). Les deux sections sont fixées de façon sécuritaire au mur sous les fixations de montage, tel qu'il est indiqué à la FIGURE 11. Une fois la cheminée en position, utiliser les vis pour fixer le haut et le bas de la cheminée sur les fixations.

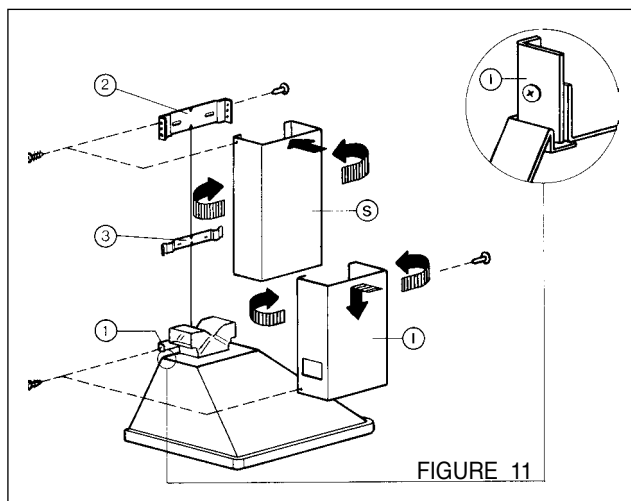

FIGURE 11

11. Mettre l'alimentation en circuit. Mettre en circuit le ventilateur et la lumière. Les interrupteurs de contrôle de la hotte se trouvent sur un panneau gris sous la hotte. Pour ouvrir le panneau, presser vers le haut sur le bord avant et relâcher, tel qu'il est indiqué à la FIGURE 12. Si la hotte ne fonctionne pas, vérifier si le disjoncteur n'est pas fermé ou si le fusible n'est pas grillé. Si l'appareil ne fonctionne toujours pas, débrancher l'alimentation et vérifier si les connexions ont été effectuées correctement.

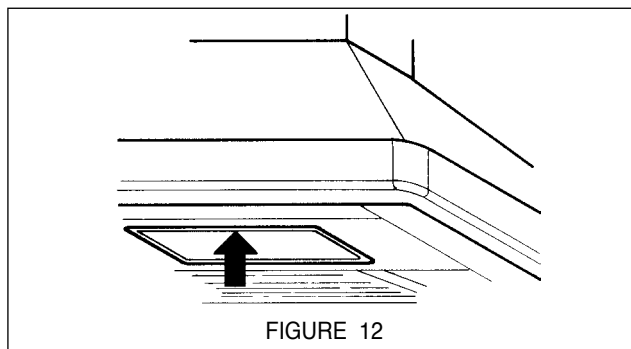
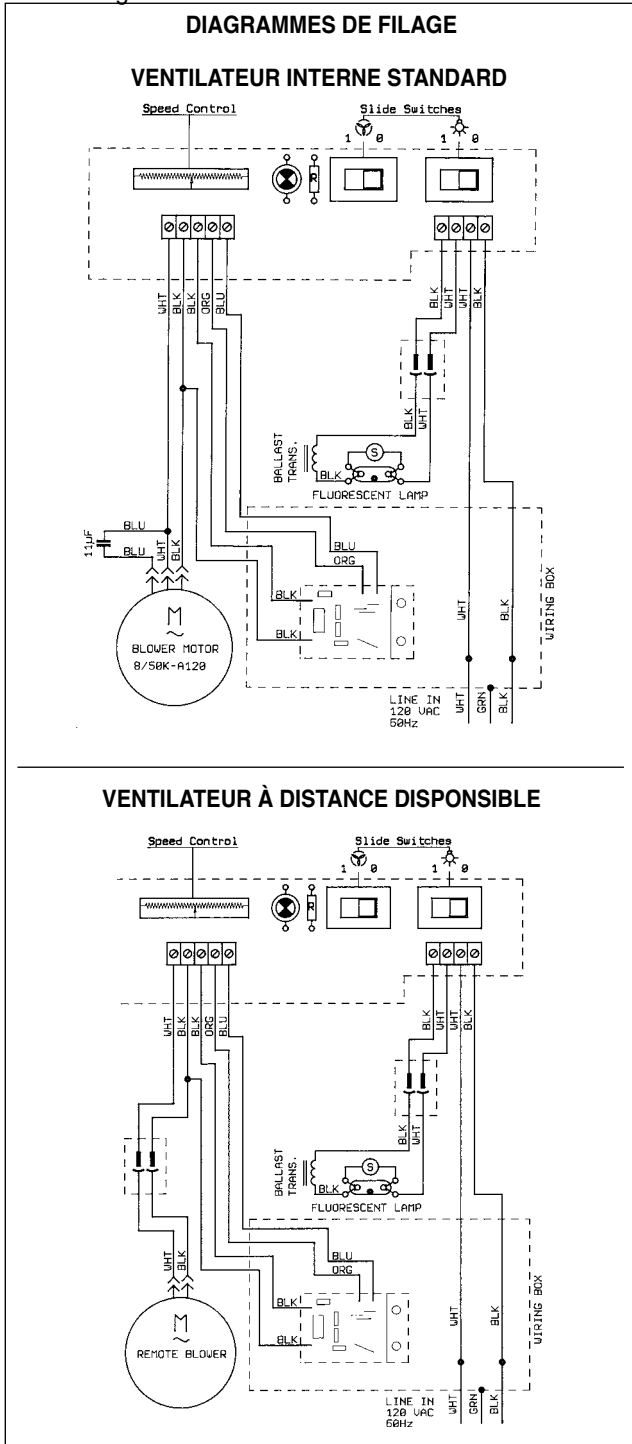

FIGURE 12

## GARANTIE ET SERVICE

Cette hotte est dotée d'une garantie limitée contre tout défaut de fabrication. Afin d'obtenir un service sous garantie, communiquer avec le marchand où la hotte a été achetée ou le distributeur Faber de la région. Si l'on ne peut trouver de distributeur Faber, communiquer avec Faber aux États-Unis au (508) 358-5353 afin d'obtenir le nom d'un distributeur dans la région.



Cette hotte utilise une ampoule fluorescente, type F33-15W-T8 et un déclencheur, type S2.

\* Si on utilise un ventilateur à distance avec cette hotte, l'ampérage ne doit excéder 4 ampères.

## UTILISATION ET ENTRETIEN

Cette hotte est conçue pour enlever la fumée, les vapeurs de cuisson et les odeurs de la cuisine.

### Panneau de commandes

Le panneau de commandes, situé sur le côté droit sous la hotte, est conçu pour être dissimulé lorsqu'il n'est pas utilisé. Pour ouvrir, presser vers le haut le bord avant et relâcher. Le panneau est visible. Pour fermer, pousser vers le haut sur le coin inférieur gauche du panneau de commandes et il glissera dans la hotte. La position et la fonction de chaque bouton sont indiquées à la FIGURE 13.

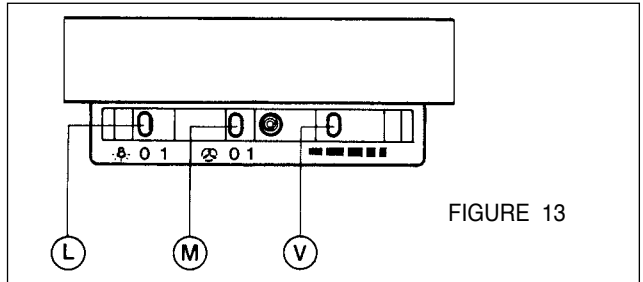

#### Bouton marche-arrêt de la lumière (L)

Interrupteur marche-arrêt pour la lumière. Régler à « 1 » pour mettre en circuit (ON) et à « 0 » pour mettre hors circuit (OFF).

#### Bouton marche-arrêt du ventilateur (M)

Interrupteur marche-arrêt pour le ventilateur. Régler à « 1 » pour mettre en circuit (ON) et à « 0 » pour mettre hors circuit (OFF).

#### Bouton de vitesse du ventilateur (V)

Réglage de la vitesse. Régler à la gauche pour vitesse basse (LOW) et à la droite pour vitesse élevée (HIGH).

### Pour de meilleurs résultats

Mettre la hotte en circuit avant de commencer la cuisson. Laisser l'appareil fonctionner quelques minutes après la cuisson pour éliminer la fumée et les odeurs.

### Nettoyage

Les filtres à graisse en métal devraient être nettoyés fréquemment dans une solution d'eau chaude et de détergent ou mettre au lave-vaisselle. Nettoyer les surfaces extérieures à l'eau chaude savonneuse pour les hottes blanc ou noir. Utiliser un nettoyant pour l'acier inoxydable sur les hottes en acier inoxydable. Ne pas utiliser de produits abrasifs ou de récurants, car ils peuvent égratigner le fini en acier inoxydable et ils ne devraient pas être employés pour nettoyer les surfaces de finition.

### Remplacement de la lumière fluorescente

Pour remplacer la lumière fluorescente, enlever les attaches de diffuseur (T) aux deux extrémités du diffuseur en verre. Prudemment glisser le diffuseur en verre complètement vers la droite. Abaisser le côté gauche du verre sous le rebord

